

Luftbehandlingsaggregat REC Temovex 1000S(R)

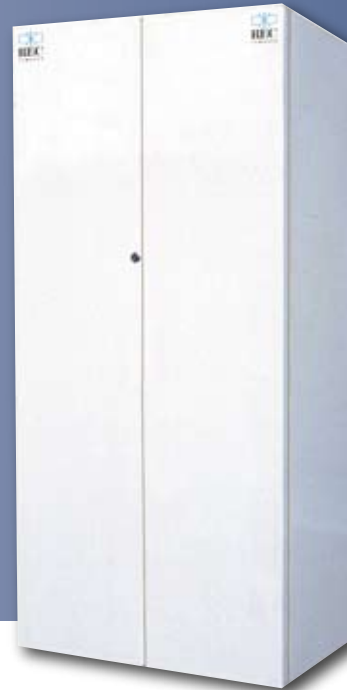

Luftbehandlingsaggregat REC Temovex RT-1000S



Allmänt

REC Temovex 1000S är ett kompakt enhetsaggregat för effektiv ventilation med högeffektiv värmeåtervinning. Aggregatet är utformat som en vitvara och är avsett att placeras på golv i fläktrum, pannrum, grovkök, korridor eller liknande. RT 1000S består av fläktar, filter, eftervärmare (el eller vatten), automatisk bypass, integrerad manöverpanel samt vår egentillverkade motströmsvärmväxlare. Skåpshöljet

är tillverkat av dubbla varmförzinkade plåtar med 30 mm mellanliggande isolering. Fronten och aggregatets sidor är pulverlackade i vitt och dörarna försedd med magnetlist. Vår motströmsvärmväxlare gör att upp till hela 82% av värmeenergin i den förbrukade inomhusluften kan tas tillvara och användas för att värma den friska inkommande luften. Genom att använda en motströmsvärmväxlare

säkerställer vi också att luftläckage mellan förbrukad och frisk luft inte förekommer. Sammantaget ger detta en god driftsekonomi och en utmärkt komfort med bra inomhusklimat.

Fläktar

RT 1000S är försett med fläktmotorer av typen ytterrotormotor. Motorerna har inbyggt överhettningsskydd som återställs genom att spänningen till motorerna bryts. Fläkthjulen har framåtböjda skovlar och är enkelsugande. För enkel service/utbyte är fläktsäckarna försedda med snabbkopplingar.

Styrning/manöverpanel

En användarvänlig manöverpanel är integrerad i aggregatets front. Från panelen justeras till och frånluftsflödet separat, min tilluftstemperatur och vid vilken temperatur bypassen skall aktiveras. RT 1000S är som standard utrustat med ett 2-kanals digitalt ur,

Snabbval, luftflöde-golvarea-personbelastning

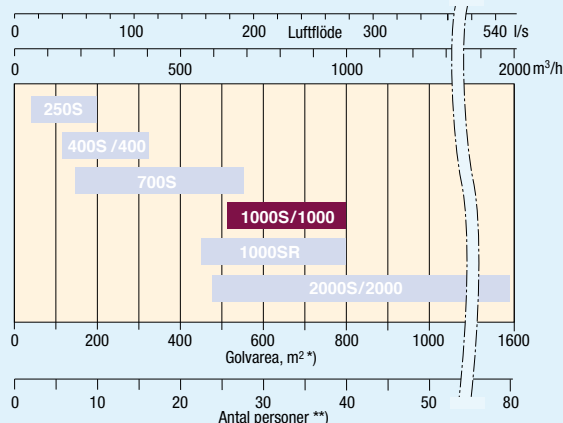

I samtliga aggregat är till- resp. frånluftsfläkten individuellt ställbar i fem steg.

För samtliga modeller är min. flödet angivet vid 100 Pa externt tryckfall.

*) Beräknat på minsta luftflöde 0,35 l/s / m² enl. BBR 06, kap. 6:251

**) Beräknat på luftflöde 7 l/s / person enl. BBR 06

förberett för förregling av kyla inklusive kylåtervinning, extern utgång för A-larm, drift, styrning av spjäll, forcering/förlängd drift etc. Ingång för brandvakt med manuell återställning. Manöverpanelen har huvudstömbrytare och visar om aggregatet går med grund eller normalt luftflöde.

Filter, bytesintervall

Rekommenderat bytesintervall är minst en gång/år eller vid behov oftare. I manöverpanelen indikeras när det är dags för filterbyte.

Styrfunktioner

STANDARD

- Avfrosthingsautomatik, reducerad tilluft
- Larmindikering (A-larm)
- Extern utgång för summalarm (A-larm)
- Extern ingång för brand/rök med manuell återst. (A-larm)
- Förberedd förregling kylfunktion med kylåtervinning
- Indikering kontrollpanel filterbyte, tryckvakt ~300 Pa på FL
- Indikering kontrollpanel normal/grund ventilation
- Extern utgång driftindikering
- Extern utgång styrning av uteluftsspjäll (230V) HW
- Extern utgång styrning av uteluftsspjäll (230V) EL
- Automatisk bypass
- 2-kanals digitalt tidur med aut växling sommar/vintertid
- Drift/stopp, ingång för extern styrning
- Normal/grund, ingång för extern styrning
- Drift/stopp, digitalt ur 2 kanaler

TILLVAL

- Normal/forcering, ingång för extern styrning
- Frånluftsreglering med minbegränsning av TL
- Extern utgång för filterbyte (B-larm)
- DUC, Extern styr entreprenad!
- Kondensavkokare
- Nattkylningsfunktion
- DX kyla

Eftervärmare/tilluftstemperatur (el resp vatten)

RT 1000S är som standard utrustat med ett elektriskt eftervärmarbatteri på 2,5 kW, (5kW tillval). Värmaren styrs elektroniskt via manöverpanelen. Eftervärmaren säkerställer att temperaturen på den inkommande luften inte blir lägre än den inställda. Vid vattenburen värme kan aggregatet utrustas med ett vattenbatteri på 2,1 kW. När aggregatet utrustas med eftervärmare för varmvatten ingår frysskydd i form av anliggningsgivare.

Vi rekommenderar trots det att ett uteluftsspjäll med fjäderåtergång kompletterar skyddet i händelse av driftstörningar.

Kondensvatten

RT 1000S har en fabriksmonterad kondensavtappning. Denna bör anslutas till avlopp eller golvvbrunn. Kondensledningen behöver ej förses med vattenlås. Om kondensvattenavledning inte kan ordnas finns möjligheten att som tillval förse aggregatet med kondensavkokare.

Bypass/sommarförbigång

RT 1000S är utrustat med automatisk bypass som standard. Inställningar görs i manöverpanelen.

DX kyla

Aggregatet kan förses med 5,5 kW kyla i form av DX. Tillvalet inkluderar styrutrustning.

Extern styrning

Extern styrning är möjlig. Se vidare i tillvalslistan.



RT-1000S

Dimensioneringsdiagram - Tilluft

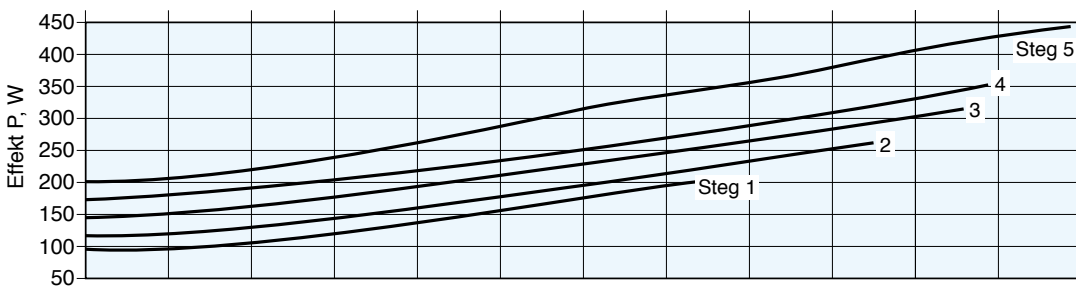
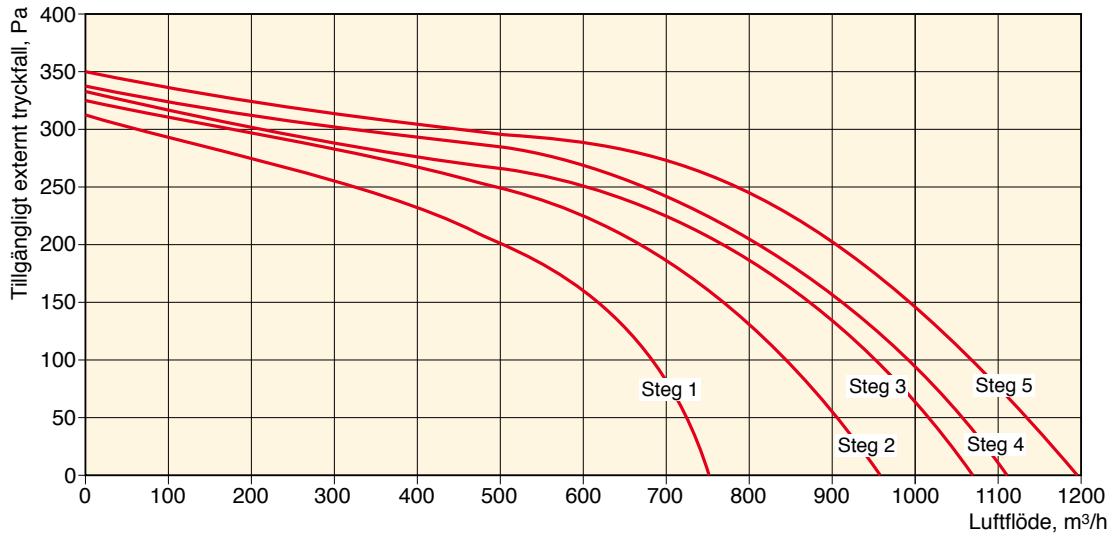

Dimensioneringsdiagram - Frånluft

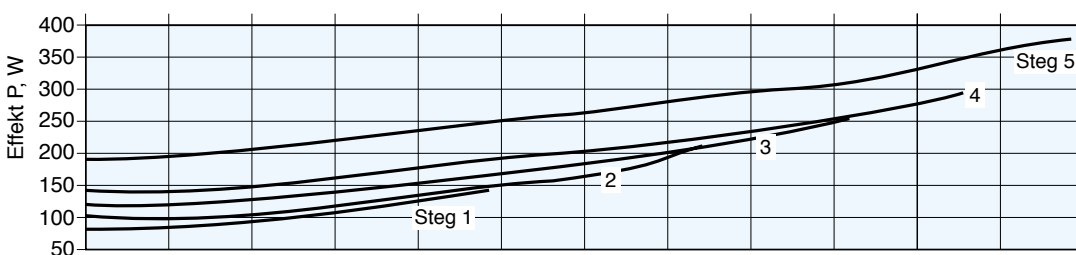
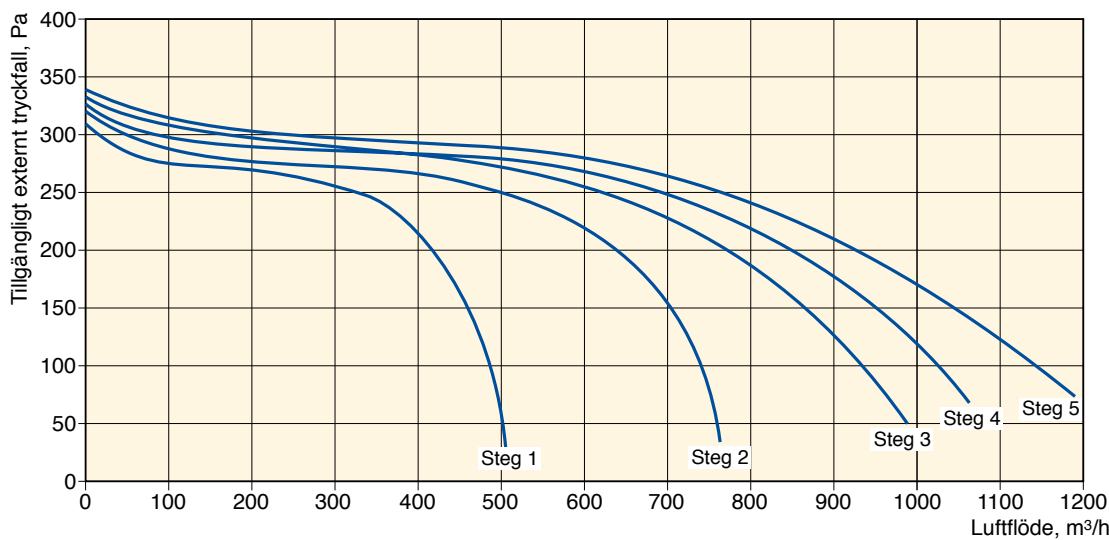

Ljudeffektnivåer L_{WA} dB(A)

Tilluft, utlopp

	Total	Oktavband							
		63	125	250	500	1K	2K	4K	8K
Steg 5, 230V	80	56	68	71	74	75	70	66	56
Steg 3, 150V	77	54	64	69	72	72	66	63	53
Steg 1, 100V	66	44	55	59	62	58	53	50	37

Frånluft, inlopp

	Total	Oktavband							
		63	125	250	500	1K	2K	4K	8K
Steg 5, 230V	72	54	67	68	61	62	57	53	41
Steg 3, 150V	69	52	64	65	59	60	55	50	38
Steg 1, 100V	60	44	56	56	52	50	45	38	24

Omgivning

	Total	Oktavband							
		63	125	250	500	1K	2K	4K	8K
Steg 5, 230V	58	41	56	53	46	37	27	23	21
Steg 3, 150V	57	40	55	51	44	34	24	21	21
Steg 1, 100V	48	33	46	41	32	22	15	17	20

Samtliga värden gäller friblåsande. Omgivningsljud är uppmätt utan inklädnad av kanalerna på aggregatets topp.

Manöverpanel

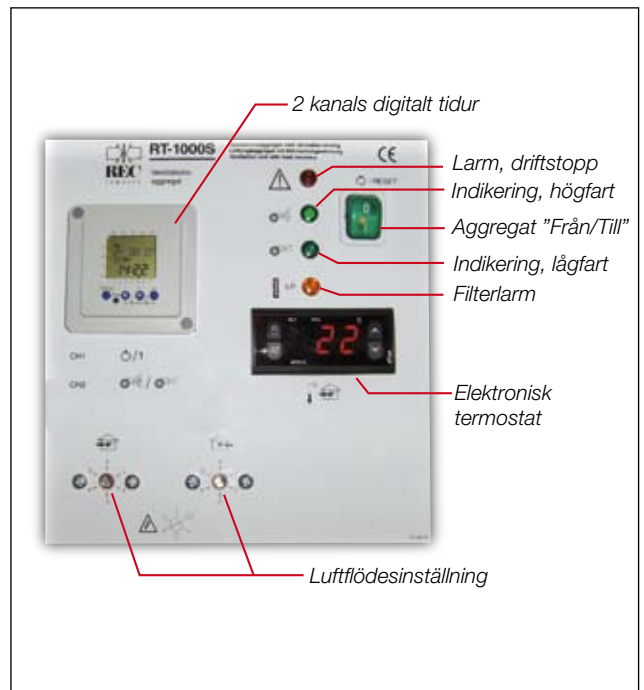

Funktionsschema el-modell

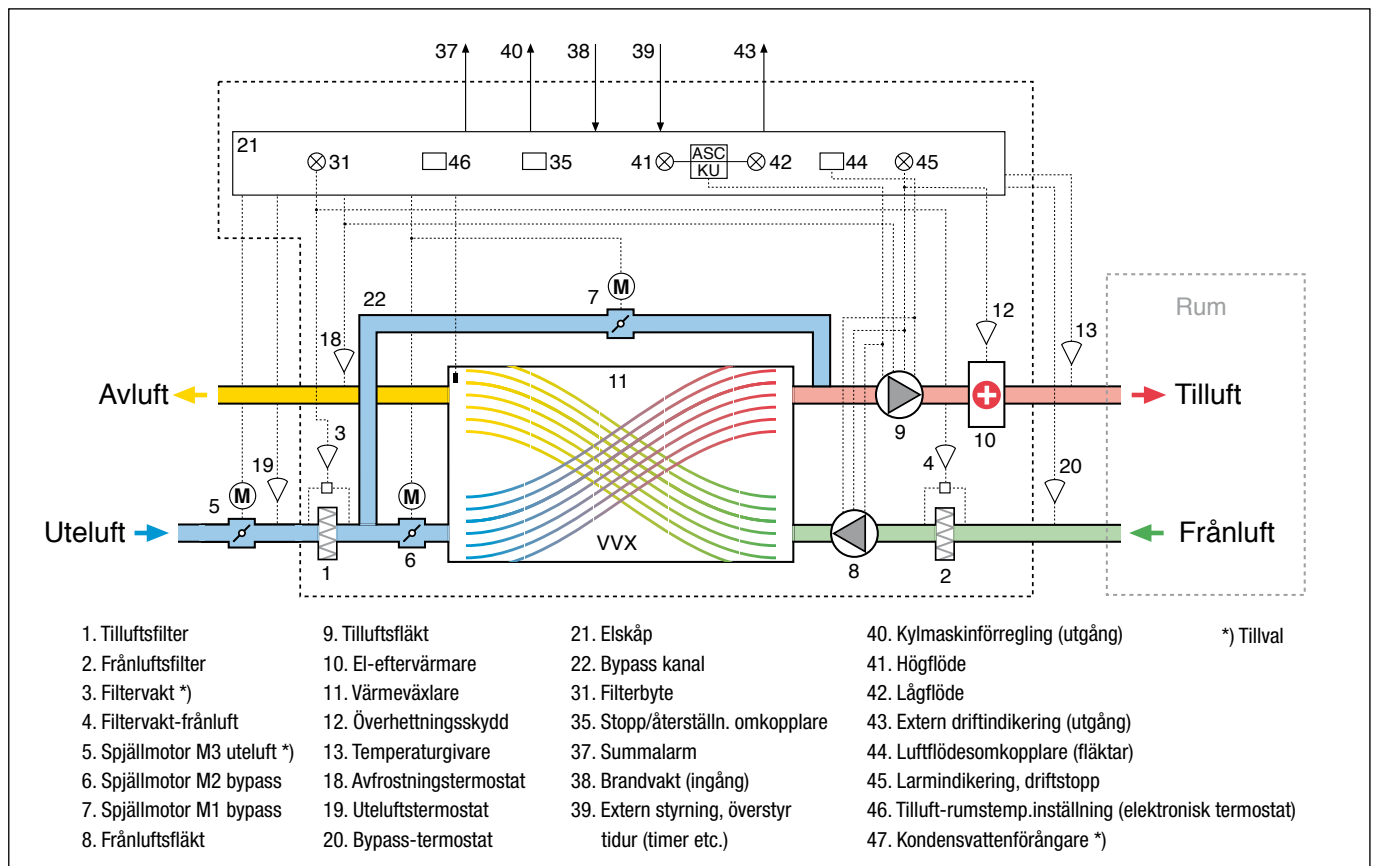

Mått

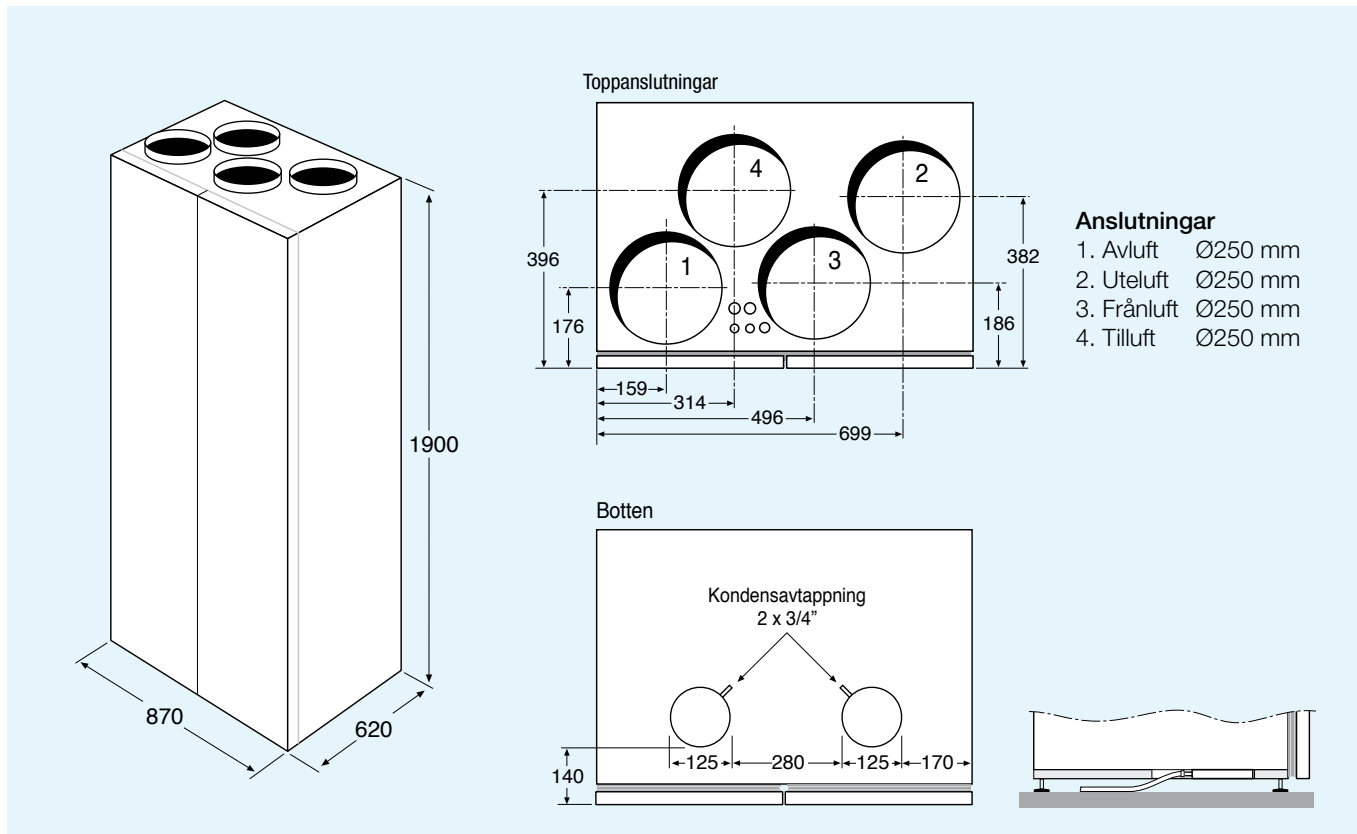

Tekniska data

	El utförande	HW utförande
Märkeffekt aggregat	3870 W	1370 W
Märkeffekt värmare	2500 W, 5000 W tillval	2900 W, Externt
Märkeffekt fläktar	FL: 550, TL: 820 W	FL: 550, TL: 820 W
Spänning/frekvens	400 V, 50 Hz	230 V, 50 Hz
Säkring	10 A	10 A
Filter TL/FL	Påse F7/påseG3	Påse F7/påseG3
Vikt	195 kg	195 kg
Vattenanslutning	X	3/8"
Brandklass	A15	A15
Mått (BxDxH)	870x620x1900 mm	870x620x1900 mm
Kanalanslutningar	4 x 250 mm	4 x 250 mm
Kondensavlopp	3/4"	3/4"

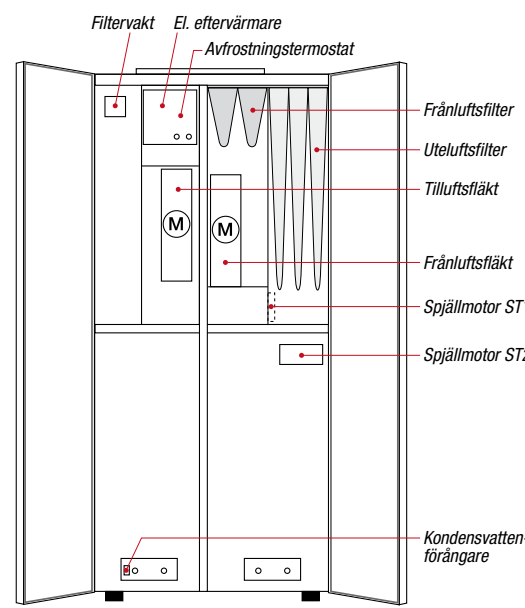

Luftbehandlingsaggregatet finns också i en version avsedd att placeras i rum, rumsaggregat

RT-1000SR



Mått

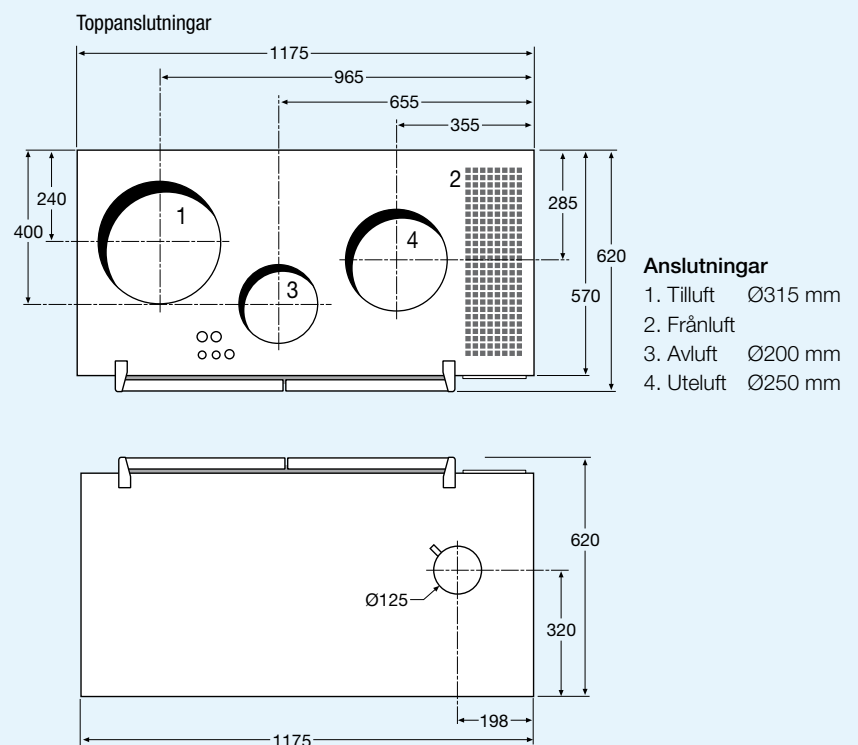
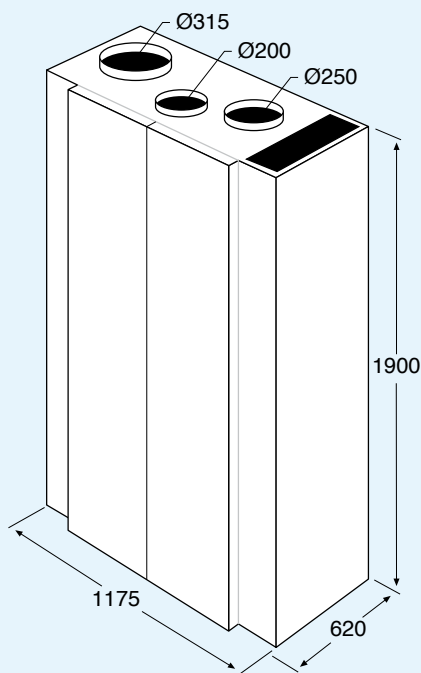

Tekniska data

	El utförande	HW utförande
Märkeffekt aggregat	3600 W	1100 W
Märkeffekt värmare	2500 W, 5000 W tillval	2600 W, Externt
Märkeffekt fläktar	2x550 W	2x550 W
Spänning/frekvens	400 V, 50 Hz	230 V, 50 Hz
Säkring	10 A	10 A
Filter TL/FL	Påse F7/påse F5	Påse F7/påse F5
Vikt	280 kg	280 kg
Vattenanslutning	X	3/8"
Brandklass	A15	A15
Mått (BxDxH)	1175x620x1900 mm	1175x620x1900 mm
Kanalanslutningar	200, 250, 315 mm	200, 250, 315 mm
Kondensavlopp	3/4" (dolt)	3/4" (dolt)

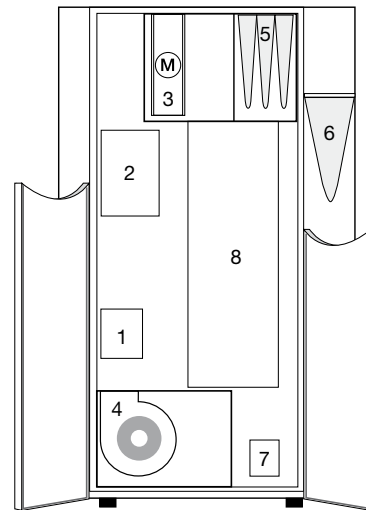

Placeringsguide

1. El-eftervärmare
2. Elpanel
3. Frånluftsfläkt
4. Tilluftsfläkt
5. Tilluftsfilter
6. Frånluftsfilter
7. Servicelucka
8. Värmeväxlare
9. Dörrlås

Funktionsschema

